

Certitest™ 20

Инновационный прибор для проверки целостности фильтров



Certitest™20

Инновационный прибор для проверки целостности фильтров



Особенности

- Высококачественные компоненты, гарантирующие надежность и точность получаемых данных.
- Специальная конструкция эффективно предотвращает обратное всасывание воды и обеспечивает функцию самодиагностики.
- Панель управления поддерживает отображение тестовых кривых в режиме реального времени.
- Большой объем памяти (50 Гб), возможность экспорта сохраненных данных.
- Поддержка многоуровневого доступа пользователей для обеспечения сохранности данных.

Продвинутая система управления

- Проверенный алгоритм работы системы управления на базе Windows позволяют точно отображать каждую контрольную точку.
- Журнал регистрации поддерживает как одно-, так и двухуровневые подписи.
- Управление правами доступа осуществляется в полном соответствии с требованиями FDA 21CFR, Часть 11.

Высокая надежность

- Степень защиты IP54 от попадания пыли и брызг воды.
- Быстроразъемные соединения Staubli, обеспечивающие высокую герметичность и удобство в работе.
- Полная самодиагностика после запуска, включая функцию отображения входного давления, встроенный клапан и встроенный датчик давления. В случае протечки система управления обеспечивает автоматическое прерывание работы.

Высококачественные компоненты

- Клапан регулирования давления: современный пьезоэлектрический регулятор давления Festo с функцией обратной связи по давлению для точного и быстрого регулирования в автоматическом режиме.
- Датчик давления: цифровой датчик давления на керамической подложке с малым температурным дрейфом и колебаниями давления. Схема усилителя не оказывает влияния на обрабатываемые данные.
- Электромагнитный клапан: Certitest™ 20 оснащается электромагнитным клапаном Burkert и клапаном, производимым по индивидуальному заказу. Благодаря минимальному количеству соединений и надежному уплотнению система стабильна и герметична.
- Микроконтроллер: STM32F429, 32-разрядный микропроцессор ARM® Cortex®-M4 с математическим сопроцессором, частота до 180 МГц, флэш-память до 2 МБ и СОЗУ объемом 256+4 КБ, в том числе ОЗУ данных с ССМ объемом 64 КБ.

Максимальное удобство

- Операционная система Windows, удобная для большинства пользователей. Простое и быстрое переключение между китайским и английским языками интерфейса, возможность ввода других языков. Пользователь может самостоятельно обновлять систему, что значительно экономит время и трудозатраты.
- Прибор оснащен сетевым интерфейсом для автоматической загрузки данных на сервер.

Параметры прибора

Параметр	Значение
Электроснабжение	100-240 В AC, 50/60 Гц, 120 Вт
Дисплей	Цветной сенсорный дисплей высокой четкости с диагональю 10,1", разрешение до 1280x800
Испытательный диапазон	Точка появления пузырька: 100-7000 мбар Диффузионный поток: 0,1-600 мл/мин Поступление воды: 0,01-100 мл
Типы испытаний	Испытание на точку пузырька, расширенное испытание на точку пузырька (точка пузырька + диффузионный поток), испытание методом падения давления, испытание методом диффузионного потока, испытание на интрузию воды.
Условия эксплуатации	Температура окружающей среды: 0...+40 °С Относительная влажность: ≤80%
Функция записи данных	Большой объем памяти (50Гб), удобство экспорта данных или создания резервной копии
Языки интерфейса	Английский / китайский

Подключение газовой линии для испытания на целостность фильтра

Согласно требованиям надлежащей производственной практики (GMP), стерильный фильтрующий элемент должен выдержать испытание на целостность. Прибор для испытания на целостность фильтра Certitest™ 20 от компании Cobetter, основанный на правилах надлежащей практики автоматизированного производства (GAMP), полностью соответствует требованиям GMP.

А. Испытания методами точки пузырька и диффузионного потока

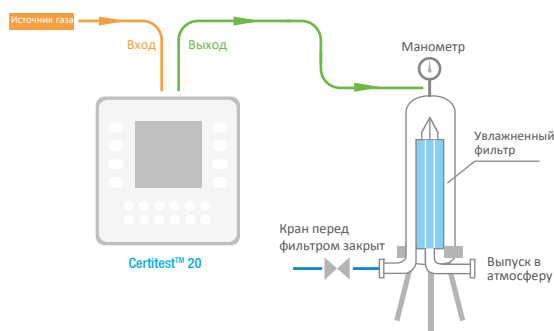

В. Испытание на интрузию воды

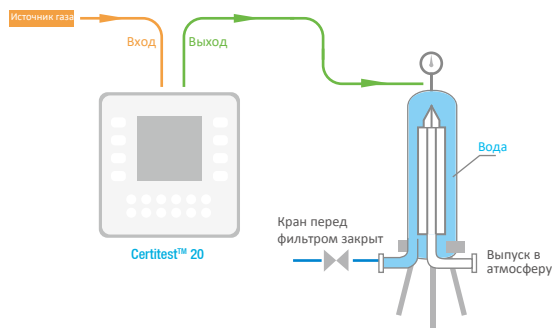

Примечания по испытанию на целостность фильтра

1. Необходимо обеспечить хорошую газонепроницаемость прибора и системы.
2. Проверьте герметичность соединения фильтрующего элемента и адаптера.
3. При проведении испытаний методами точки пузырька и диффузионного потока следует обратить внимание на достаточность увлажнения фильтрующего элемента. При проведении испытания на интрузию воды требуется, чтобы фильтрующий элемент был водоотталкивающим и сухим.
4. Выберите фильтрующий элемент подходящего типа: для проверки целостности допускается использовать только высокоэффективный фильтрующий элемент с мембраной из ПЭС, ПТФЭ, ПВДФ, нейлона 66 и т.д.
5. Давление газа должно составлять не менее 1000 мбар (выше значения точки пузырька).

Наша миссия

Решение разнообразных технологических задач и улучшение качества производства благодаря инновационным продуктам и решениям.

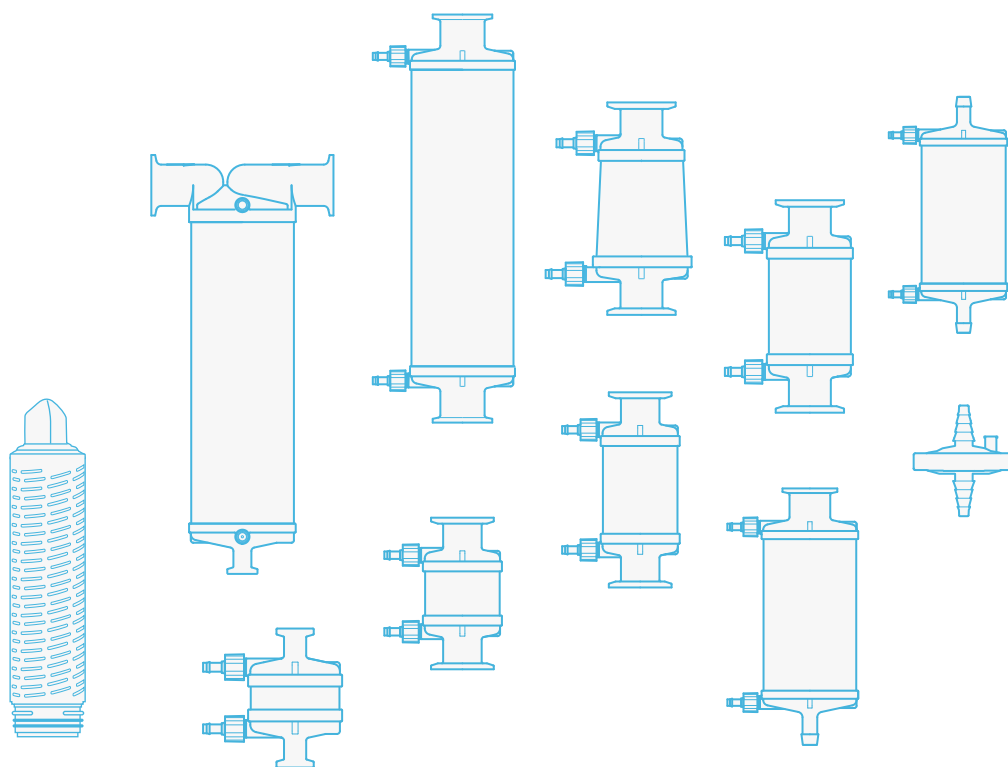

Для получения дополнительной информации просим связаться с нами
Hangzhou Cobetter Filtration Equipment Co.,Ltd.

Отдел продаж Бизнес-центр Хуаньюй 19, Кэцзигуань-Роуд 626,
округ Биньцзян, Ханчжоу 310052, Китай

Завод Индустриальный парк Хэшан, Сяошань,
Ханчжоу 311265, Китай

Тел. 400-070-4266

Факс +86-571-87704256

zh.cobetterfiltration.com